

Ersatzteilliste

SB53

1-1. SB 53 Ersatzteile Schlagwerk

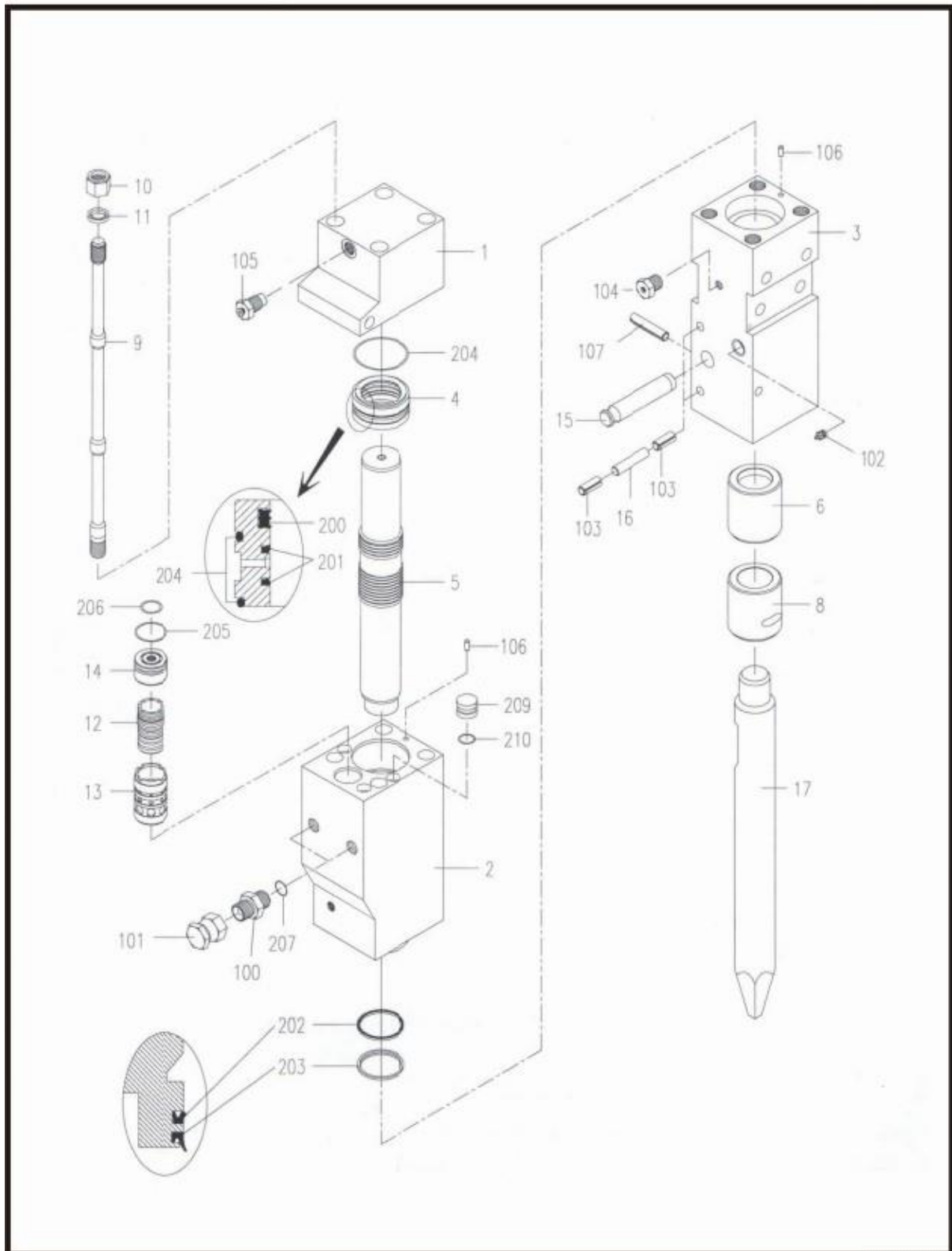

| Nr. | Teilenummer | Alte Nr. | Bezeichnung | Menge | Maße |
|-----|-------------|----------|----------------------|-------|---------|
| A | | | Gehäuse | 1 | |
| B | | | Hintere Kopfplatte | 1 | |
| C | | | Zylinder | 1 | |
| D | | | Vordere Kopfplatte | 1 | |
| E | | | Ventil | 1 | |
| F | | | Gasbefüllungsventil | 1 | |
| G | | | Zugbolzen | 4 | |
| H | | | Dichtsatz | 1 | |
| | | | | | |
| 1 | SB30-01 | | Hintere Kopfplatte | 1 | |
| 2 | SB30-02 | | Zylinder | 1 | |
| 3 | SB30-03 | | Vordere Kopfplatte | 1 | |
| 4 | SB30-05 | | Dichtungsgehäuse | 1 | |
| 5 | SB30-04 | | Kolben | 1 | |
| 6 | SB30-09 | | Hintere Meißelbuchse | 1 | |
| 7 | N/V | | | | |
| 8 | SB30-10 | | Vordere Meißelbuchse | 1 | |
| 9 | SB30-13 | | Zuganker | 4 | |
| 10 | SB30-14 | | Zugmutter | 4 | |
| 11 | SB30-15 | | Unterlegscheibe | 4 | |
| 12 | SB30-07 | | Ventil | 1 | |
| 13 | SB30-06 | | Ventilmanschette | 1 | |
| 14 | SB30-08 | | Ventilkappe | 1 | |
| 15 | SB30-11 | | Meißelhaltebolzen | 1 | |
| 16 | SB30-16 | | Federstift | 1 | |
| 17 | SB30-12 | | Spitzmeißel | 1 | |
| | | | | | |
| 100 | | | Anschlussnippel | 2 | PF 1/2" |
| 101 | | | Abdeckkappe | 2 | PF 1/2" |
| 102 | | | Schmiernippel | 1 | PT 1/4" |
| 103 | | | Federstift | 2 | D16*25 |
| 104 | | | Entlüftung | 1 | PF 1/2" |
| 105 | | | Gasventil | 1 | PF 1/2" |
| 106 | | | Führungsstift | 1 | D10*25 |
| 107 | | | Federstift | 4 | D16*110 |
| | | | | | |
| 200 | | | Gasdichtung | 1 | IKH 50 |
| 201 | | | O-Packing | 2 | ISI 50 |
| 202 | | | O-Packing | 1 | ISI 53 |
| 203 | | | Staubdichtung | 1 | ISI 53 |
| 204 | | | O-Ring | 3 | 65*3.1 |
| 205 | | | O-Ring | 1 | 32*3.55 |
| 206 | | | O-Ring | 1 | 30*3.1 |
| 207 | | | O-Ring | 2 | 22*2.4 |
| 208 | | | | | |
| 209 | | | Steckbuchse | 3 | d15*14 |
| 210 | | | O-Ring | 3 | 16*2.4 |

1-2. SB 53 II Teileliste Hammerkasten

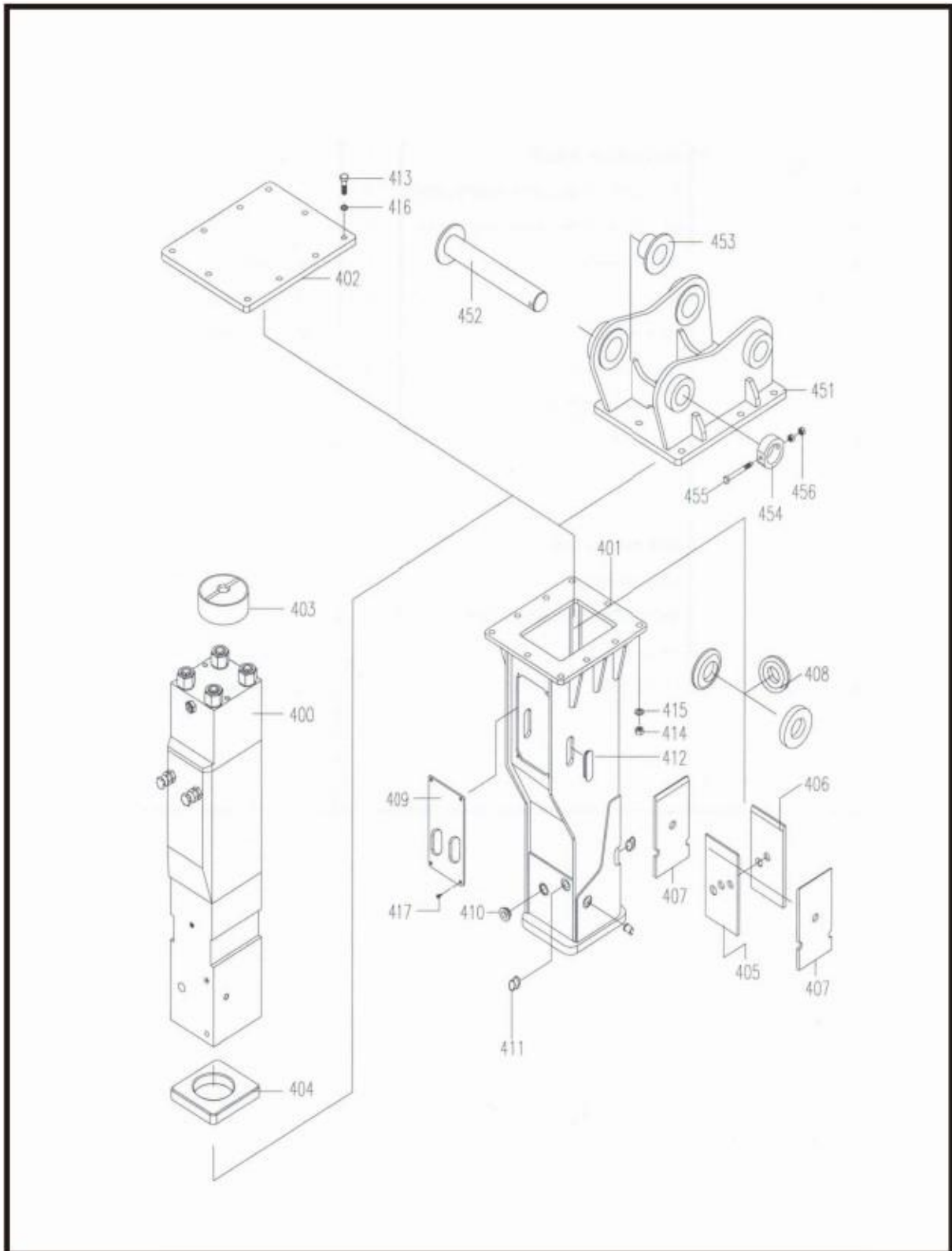

| Nr. | Teilenummer | Alte Nr. | Bezeichnung | Menge | Maße |
|-----|-------------|-----------|-------------------------|-------|---------------|
| 400 | B110-1010 | | Baugruppe Schlageinheit | 1 | |
| 401 | B110-2010 | | Gehäuse | 1 | |
| 402 | S110-2040 | | Anschlussplatte | 1 | |
| 403 | S110-2130 | B310-2131 | Distanzhülse oben | 1 | |
| 404 | S110-2140 | | Distanzplatte unten | 1 | |
| 405 | S110-2150 | | Verschleißschutz vorne | 1 | |
| 406 | S110-2160 | | Verschleißschutz hinten | 1 | |
| 407 | S110-2170 | | Verschleißschutz Seite | 2 | |
| 408 | S110-2220 | | Verschleißschutz oben | 3 | |
| 409 | S110-2210 | B310-2212 | Vordere Abdeckung | 1 | |
| 410 | S130-2340 | | Gummistopfen | 4 | |
| 411 | S140-2350 | | Gummistopfen | 1 | |
| 412 | S110-2370 | | Gummistopfen | 2 | |
| 413 | B1-171870 | | Sechskantschraube | 10 | M16*P2.0*60L |
| 414 | C9-101113 | | Sechskantmutter (Nylon) | 10 | M16*P2.0 |
| 415 | C6-131628 | | Federscheibe | 10 | M16 |
| 416 | C5-111633 | | Unterlegscheibe | 10 | M16 |
| 417 | B9-171540 | | Flachkopfschraube | 4 | M12*P1.75*35L |
| | | | | | |
| 451 | S110-4020 | | Montagekappe | 1 | |
| 452 | S110-4100 | | Sicherungsstift | 2 | |
| 453 | S110-4110 | | Sicherungsstiftbuchse | 4 | |
| 454 | S110-4120 | | Sicherungsstift Stopper | 2 | |
| 455 | B1-163278 | | Sechskantschraube | 2 | M10*P1.5*80L |
| 457 | C1-121078 | | Sechskantmutter | 4 | M10*P1.5*8H |
| | | | | | |